

1,5 - 2t

**Empilhadeira Elétrica de
Três Rodas Contrabalança
Série G2**



HELI
BRASIL

G series / INTELIGENTE
ECOLOGICAMENTE CORRETA

CONFORTÁVEL



- ✓ Freio magnético no eixo de tração; a empilhadeira é capaz de parar automaticamente em rampas ou superfícies planas.
- ✓ A manopla a ré com função de buzina contribui para uma posição sentada estável quando se dirige à ré e proporciona conforto e segurança ao dirigir.
- ✓ A condução no estilo automóvel melhora efetivamente o nível de conforto ao dirigir.
- ✓ Direção assistida controlada por sensores; mais confortável.
- ✓ Bateria com remoção lateral, enquanto opcional; substituição fácil.
- ✓ Botões ativados com as pontas dos dedos, enquanto opcional; operação mais rápida.

VISÃO MELHORADA DO CONDUTOR



- ✓ Mastro wide view, dotado de correntes especiais, amplia o campo de visão do operador de modo efetivo.
- ✓ O formato de grande arco da proteção superior e a bandeja de grade com ângulo apropriado aumentam a visão do operador no campo superior.

SEGURANÇA

- ✓ Melhor capacidade de carga em posição elevada.
- ✓ Desaceleração automática em caminhos sinuosos; mais inteligente e segura.
- ✓ A configuração padrão das luzes de alerta e o sistema de condução OPS melhoram a segurança da empilhadeira como um todo.



CONFORTÁVEL

- ✓ O pequeno raio de giro torna as manobras flexíveis e fáceis.
- ✓ A empilhadeira possui grande velocidade de condução e de elevação: eficiência de trabalho mais alta.
- ✓ Modo de três velocidades: alta performance.
- ✓ Maior capacidade da bateria em prol de um turno de operação único mais longo.



EFICIÊNCIA ENERGÉTICA

- ✓ Dotada de um sistema hidráulico otimizado, a empilhadeira apresenta maior eficiência energética e tem um consumo de energia mais baixo.
- ✓ Economiza 80% a mais em energia de iluminação com as luzes em LED.
- ✓ O freio motor regenerativo é capaz de reciclar mais energia elétrica.

MANUTENÇÃO

- ✓ O capô pode ser aberto com facilidade, contribuindo para uma manutenção mais rápida e prática.



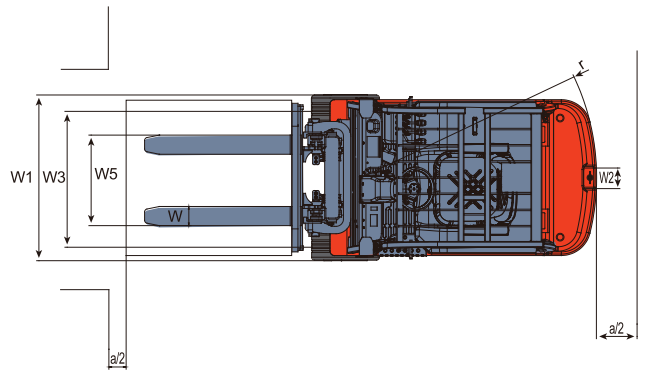
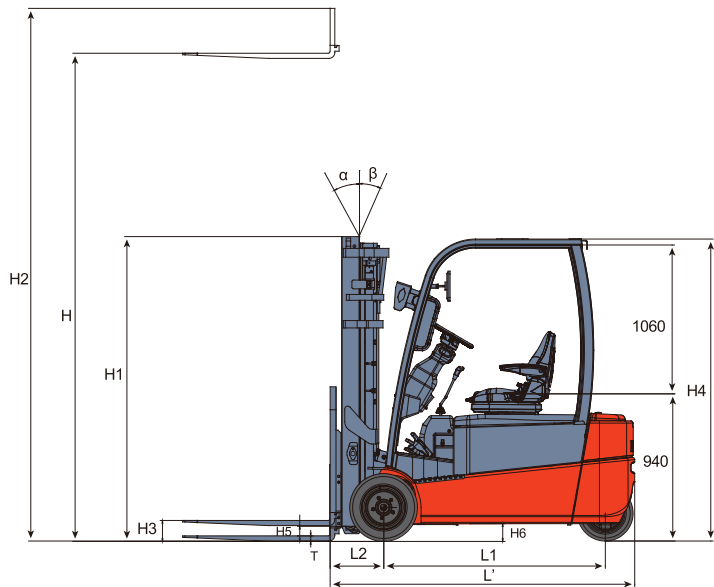

Ast: Largura do corredor de empilhamento de ângulo direito
a: Vão livre, 200 mm

Residual de Carga

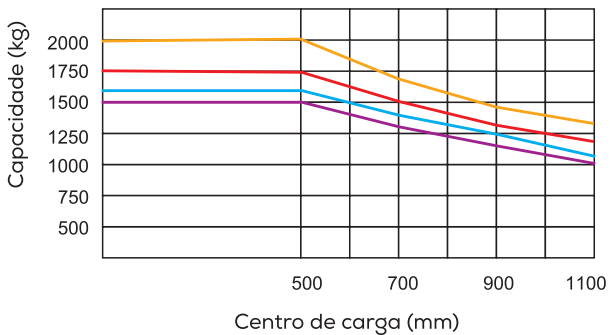

CPD15

CPD16

CPD18

CPD20

Nota: O eixo vertical se destina à capacidade de carga e o eixo horizontal se destina ao centro de carga, o qual é calculado a partir da superfície frontal dos garfos para a gravidade da carga padrão. A carga padrão significa um cúbico com um comprimento de lado 1000 mm. Quando o mastro estiver inclinado para frente, usando garfos não padrão ou carregando artigos grandes, a capacidade de carga será reduzida. A capacidade de carga do mastro padrão em um centro de carga diferente pode ser verificada a partir deste gráfico de carga.

TAMANHO DO COMPARTIMENTO DA BATERIA

MODELO	TAMANHO DO COMPARTIMENTO Larg x Compr x Alt	ESPECIFICAÇÕES DA BATERIA	
		TAMANHO	PADRÃO
CPD 15SQ-GB	845x532x 650	830 x522x 627	DIN 43531 A
CPD 16SQ-GB CPD 18SQ-GB	845x640x 660	830 x630x 627	DIN 43531 A
CPD 18SQ-GD CPD 20SQ-GD	845 x 748 x 660	830 x 738 x 627	DIN 43531 A



Tecnologias de energia renovável

Com o uso do excelente sistema de direção com sensor de carga e das tecnologias de energia renovável com controle de CA, a empilhadeira economiza mais energia e o desempenho da bateria ampliado em 15%.

**O DESEMPENHO
DA BATERIA
AUMENTA EM**

↑ 15%

Dados do Fabricante e Características

Características			HELI						
1.01	Nome do Fabricante								
1.02	Modelo		CPD15	CPD16	CPD18	CPD18	CPD18	CPD20	
1.03	Número de Configuração		SQ-GB1 / GB2 (P)	SQ-GB1 / GB2 (P)	SQ-GB1 / GB2 (P)	SQ-GB1 / GB2 (P)	SQ-GD1 / GD2 (P)	SQ-GD1 / GD2 (P)	
1.04	Capacidade de Carga	Q	kg	1500	1600	1750	1750	2000	
1.05	Centro de Carga	c	mm	500	500	500	500	500	
1.06	Tipo de Energia		Bateria	Bateria	Bateria	Bateria	Bateria	Bateria	
1.07	Tipo de Operador		Sentado	Sentado	Sentado	Sentado	Sentado	Sentado	
1.08	Distância entre os eixos	L1	mm	1292	1400	1400	1508	1508	
Rodas e Pneus									
2.01	Tipo de Pneu		SE	SE	SE	SE	SE	SE	
2.02	Número de Pneus (Diant / Tras)		2/2	2/2	2/2	2/2	2/2	2/2	
2.03	Banda de rodagem (centro do pneu), diant.	W3	mm	910	910	920	920	920	
2.04	banda de rodagem (centro do pneu), tras.	W2	mm	163	163	180	180	180	
2.05	Tamanho do Pneu,Diant.		18 x 7 - 8	18 x 7 - 8	200 / 50 - 10	200 / 50 - 10	200 / 50 - 10	200 / 50 - 10	
2.06	Tamanho do Pneu,Tras.		15 x 4,5 - 8	15 x 4,5 - 8	140/55 - 9	140/55 - 9	140/55 - 9	140/55 - 9	
Dimensões									
3.01	Distância da Carga	L2	mm	365	365	365	365	365	
3.02	Ângulo de Inclinação do Mastro, F/R	a / β	°	5/7	5/7	5/7	5/7	5/7	
3.03	Altura c/ o Mastro Baixado	H1	mm	2175	2175	2175	2175	2175	
3.04	Elevação Livre	H3	mm	90	90	90	90	90	
3.05	Altura de Elevação Padrão	H	mm	3300	3300	3300	3300	3300	
3.06	Altura com o Mastro Estendido	H2	mm	4039	4039	4039	4039	4039	
3.07	Altura da Proteção Superior	H4	mm	2040	2040	2040	2040	2040	
3.08	Tamanho do Garfo: Esp x Larg x Comp	L4/W/T	mm	35 x 100 x 920	35 x 100 x 920	35 x 100 x 920	35 x 100 x 920	40 x 122 x 920	
3.09	Carro do Garfo para DIN 15173 A/B		2A	2A	2A	2A	2A	2A	
3.10	Comprimento até a face do garfo	L'	mm	1842	1950	1950	2058	2068	
3.11	Largura Total	W1	mm	1060	1060	1120	1120	1120	
3.12	Raio de Giro Externo	r	mm	1477	1585	1585	1693	1703	
3.13	Distância do Solo ao Mastro, c/ Carga	H5	mm	85	85	90	90	90	
3.14	Distância do Solo ao Centro do Entre Eixos (c/ Carga)	H6	mm	100	100	100	100	100	
3.15	Largura do corredor de empilhamento de ângulo direito (paleta de 1000 x 1000 mm, vão livre de 200 mm)	Ast	mm	3130	3238	3238	3346	3356	
3.16	Largura do corredor de empilhamento de ângulo direito (paleta de 1200 x 1200 mm, vão livre de 200 mm)	Ast	mm	3353	3461	3461	3569	3579	
3.17	Ajuste Lateral do Garfo (Exterior dos Garfos) Máx / Min	W5	mm	960 / 200	960 / 200	1030 / 200	1030 / 200	1030 / 245	
Desempenho									
4.01	Velocidade de Deslocamento: com carga / sem carga		km/h	16/16	16/16	16/16	16/16	16/16	
4.02	Velocidade de Elevação: com carga / sem carga		m/s	0,38 / 0,6	0,43 / 0,6	0,43 / 0,6	0,43 / 0,6	0,40 / 0,60	
4.03	Velocidade de Descida: com carga / sem carga		m/s	0,50 / 0,40	0,50 / 0,40	0,50 / 0,40	0,50 / 0,40	0,50 / 0,40	
4.04	Desempenho de subida de rampa (com carga)		%	20	20	20	20	20	
4.05	Força de tração máx. (com carga)		N	15300	15300	15300	17000	17000	
Peso									
5.01	Peso Total Aprox. (com / sem bateria)		kg	3000 / 2280	3200 / 2300	3300 / 2400	3350 / 2300	3450 / 2400	
5.02	Carga de Eixo*: Sem Carga, diant/tras		kg	1480 / 1520	1550 / 1650	1600 / 1700	1630 / 1720	1630 / 1820	
5.03	Carga de Eixo*: Com Carga, diant/tras		kg	3990 / 510	4250 / 550	4400 / 650	4400 / 700	4780 / 670	
Bateria									
6.01	Tensão da Bateria / capacidade nominal (5 h)		V / Ah	48/440	48/600	48/600	48/720	48/720	
6.02	Peso da Bateria		kg	680 (660 - 850)	895 (800 - 1000)	895 (800 - 1000)	1064 (900 - 1200)	1064 (900 - 1200)	
6.03	Bateria, para DIN 43531/35/36/A/B/C			43531 A	43531 A	43531 A	43531 A	43531 A	
Motor e Controlador									
7.01	Motor de Tração - Class. de 60 minutos		kW	6 x 2	6 x 2	6 x 2	6 x 2	6 x 2	
7.02	Motor da Bomba - Class. 53 15%		kW	11	11	17,6	17,6	17,6	
7.03	Método de controle do motor de tração			MOSFET/AC	MOSFET/AC	MOSFET/AC	MOSFET/AC	MOSFET/AC	
7.04	Método de controle do motor da bomba			MOSFET/AC	MOSFET/AC	MOSFET/AC	MOSFET/AC	MOSFET/AC	
7.05	Freio de Serviço / Freio de Estacionamento			Elétrico / Elétrico	Elétrico / Elétrico	Elétrico / Elétrico	Elétrico / Elétrico	Elétrico / Elétrico	
7.06	Pressão de Alívio		Mpa	17,5	21	17,5	17,5	17,5	

NOTA: (1) Para informação detalhada a respeito da bateria, por favor, entre em contato com os nossos vendedores ou engenheiros. (2) "P" extração lateral de bateria (extração lateral ou carregamento lateral), extração lateral por padrão. (3): Para o número de configuração, 1: Controlador CURTIS; 2: Controlador ZAPI.



MASTRO WIDE VIEW													
Modelo de mastro	Alt. de elev. máx. (mm)	Capacidade a 500 mm; centro de carga						Ângulo de inclinação (α / β)	Peso de serviço (kg)				
		1,5 t	1,6 t	1,8 t	1,8 t entre eixo longo	2,0 t	1,5 - 2 t		1,5 t	1,6 t	1,8 t	1,8 t entre eixo longo	2,0 t
M200	2000	1500	1600	1750	1750	2000	1525	5-7	2931	3131	3231	3281	3381
M250	2500	1500	1600	1750	1750	2000	1775	5-7	2957	3157	3257	3307	3407
M300	3000	1500	1600	1750	1750	2000	2025	5-7	2984	3184	3284	3334	3434
M330	3300	1500	1600	1750	1750	2000	2175	5-7	3000	3200	3300	3350	3450
M350	3500	1500	1600	1750	1750	2000	2275	5-7	3010	3210	3310	3360	3460
M370	3700	1500	1600	1750	1750	2000	2375	5-7	3024	3224	3324	3374	3474
M400	4000	1500	1600	1750	1750	1950	2575	3-5	3068	3268	3368	3418	3518
M425	4250	1500	1600	1750	1750	1900	2700	3-5	3081	3281	3381	3431	3531
M450	4500	1400	1500	1700	1700	1850	2825	3-5	3094	3294	3394	3444	3544
M500	5000	1300	1400	1600	1600	1700	3075	3-3	3120	3320	3420	3470	3570
M550	5500	1100	1200	1400	1400	1400	3375	3-3	3201	3401	3501	3551	3651
M600	6000	800	900	1000	1000	1100	3625	3-3	3230	3430	3530	3580	3680

MASTRO FULL FREE DE 2 ESTÁGIOS WIDE VIEW															
Modelo de mastro	Alt. de elev. máx. (mm)	Capacidade a 500 mm; centro de carga						Alt. c/ mastro baixado (mm)	Elev. livre c/ Espaldar	Ângulo de inclinação (α / β)	Peso de serviço (kg)				
		1,5 t	1,6 t	1,8 t	1,8 t entre eixo longo	2,0 t	1,5 - 2 t				1,5 - 2 t	1,5 t	1,6 t	1,8 t	1,8 t entre eixo longo
ZM200	2000	1500	1600	1750	1750	2000	1525	510	5-7	2962	3162	3262	3312	3412	
ZM250	2500	1500	1600	1750	1750	2000	1775	760	5-7	2990	3190	3290	3340	3440	
ZM300	3000	1500	1600	1750	1750	2000	2025	1010	5-7	3019	3219	3319	3369	3469	
ZM330	3300	1500	1600	1750	1750	2000	2175	1160	5-7	3036	3236	3336	3386	3486	
ZM350	3500	1500	1600	1750	1750	2000	2275	1260	5-7	3047	3247	3347	3397	3497	
ZM370	3700	1500	1600	1750	1750	2000	2375	1360	5-7	3062	3262	3362	3412	3512	
ZM400	4000	1500	1600	1750	1750	1950	2575	1560	3-5	3106	3306	3406	3456	3556	

NOTA: 1,5 - 2t: altura de elevação livre aumentada em 394 mm sem o espaldar

MASTRO FULL FREE DE 3 ESTÁGIOS WIDE VIEW															
Modelo de mastro	Alt. de elev. máx. (mm)	Capacidade a 500 mm; centro de carga						Alt. c/ mastro baixado (mm)	Elev. livre c/ Espaldar	Ângulo de inclinação (α / β)	Peso de serviço (kg)				
		1,5 t	1,6 t	1,8 t	1,8 t entre eixo longo	2,0 t	1,5 - 2 t				1,5 - 2 t	1,5 t	1,6 t	1,8 t	1,8 t entre eixo longo
ZSM360	3600	1500	1600	1750	1750	2000	1790	775	3-5	3133	3333	3433	3483	3583	
ZSM400	4000	1500	1600	1750	1750	2000	1925	910	3-5	3160	3360	3460	3510	3610	
ZSM435	4350	1400	1500	1700	1700	1900	2040	1025	3-5	3184	3384	3484	3534	3634	
ZSM450	4500	1400	1500	1700	1700	1850	2090	1075	3-5	3194	3394	3494	3544	3644	
ZSM470	4700	1350	1450	1650	1650	1750	2160	1145	3-5	3208	3408	3508	3558	3658	
ZSM480	4800	1350	1450	1650	1650	1750	2190	1175	3-5	3214	3414	3514	3564	3664	
ZSM500	5000	1200	1300	1600	1600	1700	2290	1275	3-3	3234	3434	3534	3584	3684	
ZSM540	5400	1050	1150	1250	1250	1400	2425	1410	3-3	3262	3462	3562	3612	3712	
ZSM600	6000	800	900	1000	1000	1100	2640	1625	3-3	3305	3505	3605	3655	3755	
ZSM650	6500	700	800	900	900	1000	2830	1815	3-3	3343	3543	3643	3693	3793	

NOTA: 1,5 - 2t: altura de elevação livre aumentada em 364 mm sem o espaldar;
1,5 - 2t: altura de elevação livre aumentada em 364 mm sem o espaldar, quando montado com o bloco de polia.



Display ZAPI

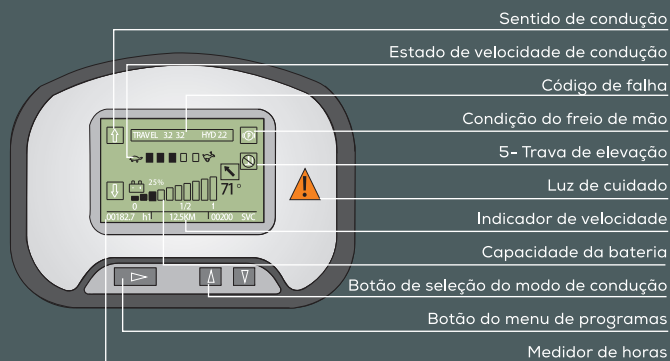

CURTIS Display

Configuração Padrão

-
- Mastro padrão wide view
- Garfo padrão
- Carro padrão classe II
- Espaldar de carga
- Válvula de controle com bobina dupla
- Bateria
- Assento padrão
- Proteção superior
- Proteção superior contra a chuva
- Mostrador combinado de LCD
- Pneus sólidos
- Pino de tração
- Luz sinalizadora em LED; Luz de aviso em LED (intermitente)
- Alarme de ré
- Dispositivo de redução automática em manobras
- Parada automática
- Ferramenta do condutor

Dispositivo opcional

-
- Cabine
- Side shifter [dispositivo de movimentação lateral]
- Rotador
- Estabilizador de carga
- Luzes de alerta em LED (rotativas / buzina)
- Pneus coloridos (branco / verde)
- Luz de operação de ré
- cerca em aço
- Garfos longos
- Componente hidráulico acessório
- Manga de proteção do cilindro de inclinação
- Cor do cliente
- Eslinga para içamento de bateria
- Remoção lateral da bateria
- Finger tips [Elementos de operação com as pontas dos dedos]

* Os nossos produtos estão sujeitos a melhoras e alterações sem notificação prévia.